

Línea **hydroLUX**

Mini spa Real

práctico • versátil • ergonómico
spa para dos personas



HYDROMAX
Tinas de hidromasaje y spas

hydromax.com.mx

Mini spa REAL

Línea **hydroLUX**



Características

Medidas:	1.83 x 1.31 x 0.69 mts
Capacidad:	740 lts. / 2 personas
Peso c/gabinete:	150 Kg. en seco / 890 Kg. lleno.
Motores:	1 Motor bomba Megaflow de 3 hp de 2 velocidades. Full-rated con autocebantes.
jets Sist. de masaje:	10 MaxPro X5 dirigibles regulables 1 succión de 120 gpm. 2 controles de aire MaxPro silenciosos. 1 válvula de llenado y drenado.
Iluminación:	Lámparas LED de alta luminosidad y duración. Siete colores básicos auto cambiantes. Velocidades rápido, lento y fijo.
Sistema operativo:	Módulo de control inteligente Megatrol digital Panel multifuncional digital Funciones programables Calentador de titanio 5.5 kw Sensor/termostato
Filtrado:	Filtrado UltraClean de 50 sq ft Exclusivo sistema de filtrado total, higiénico y de máxima eficiencia Filtro desnatador antibacterial de alta capacidad By-pass de seguridad
Configuración:	2 asientos ergonómicos. 1 cascada de llenado. 2 cabeceras anatómicas integradas. 2 descansabrazos integrados. 2 agarraderas de seguridad de acrílico transparente.
Conexión eléctrica:	220V, 4 cables No. 8 (usar pastilla 2 x 40-50 amps).

Opciones: Gabinete de madera dura certificada tratada para intemperie con escalera.
Cubre spa térmico
Ozonador
Aeromasaje digital para spas: 12 jets MaxPro X6 de aeromasaje con soplador turbo silencioso.
Versión Comfort: Sistema neumático sin control inteligente ni calentador

Colores:



Opciones:



Gabinete de madera con escalera



Cubrespa térmico



Ozonador

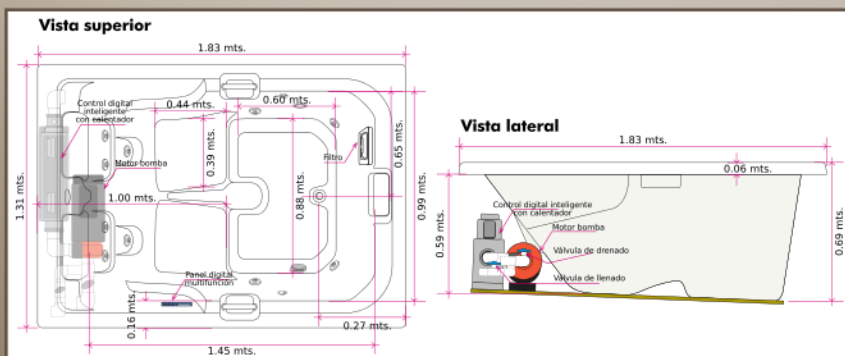

DISTRIBUIDOR AUTORIZADO

HYDROMAX
Tinas de hidromasaje y spas

Vista superior

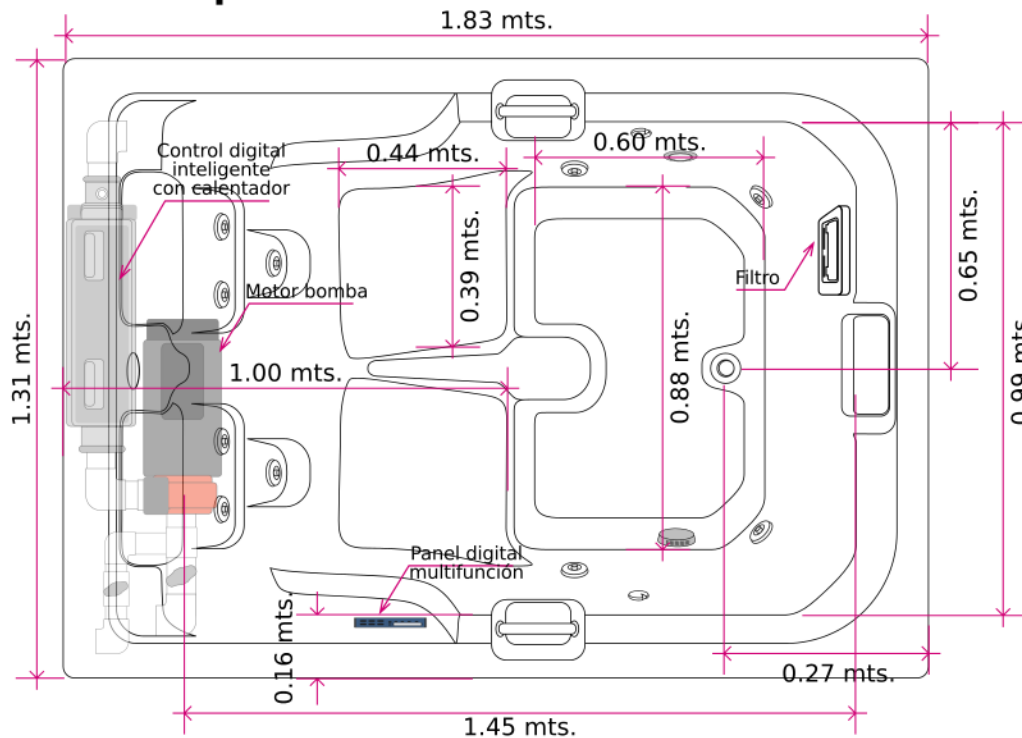

Vista lateral

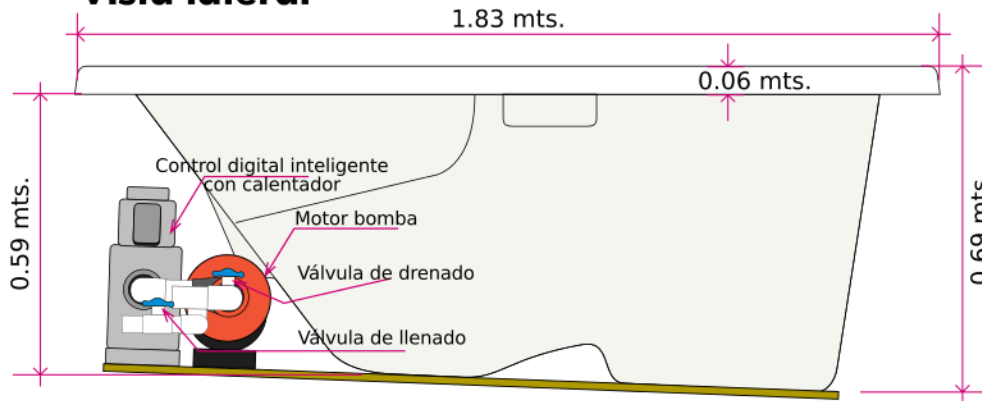

Características físicas

Medidas:	1.83 x 1.31 x 0.69 mts
Capacidad:	740 lts. / 2 personas
Peso:	150 Kg. en seco / 890 Kg. lleno.
Sistema:	Hidromasaje (10 jets) Caja de control inteligente Panel digital multifunción Calentador de titanio Filtro desnatador 50 sqft.
Motores:	1 motor bomba 3 hp 2 vel.

Características eléctricas*

Voltaje:	220 volts C.A.
Conexión:	4 cables uso rudo No. 8
Centro de carga:	Con pastilla de 2 x 40-50 amps. Situado a por lo menos 2mt. de distancia del spa.
Seguridad:	Usar protección GFCI (Ground Fault Circuit Interruptor)
Potencia del calentador de titanio:	5.5 KW de titanio

Requisitos hidráulicos*

Llenado:	Conectar a válvula de llenado interna 1" (spa sin gabinete). Llenar con manguera de jardín a través del compartimiento del filtro (spa con gabinete).
Drenado:	Conectar trampa de drenaje a válvula de drenaje interna 1.5" (spa sin gabinete). Conectar manguera a válvula de drenaje externa (spa con gabinete).

Instalación sin gabinete

Soporte: De mampostería, concreto, block etc. Perfectamente nivelada y con área libre interior 10 cms menor a la del spa (ver diagrama).

Nivelación: Usar cama de mortero altamente diluido en el fondo de la meseta y cubrirlo con plástico polietileno para evitar que el fondo del spa se adhiera totalmente.

Registro: Dejar Registro de acceso al equipo por el lado del motor, medidas mínimas: 0.70 x 0.50 mts.

Sellado: Aplique silicón entre la meseta y el borde del spa, a lo largo de todo el perímetro para sellar y evitar filtraciones.

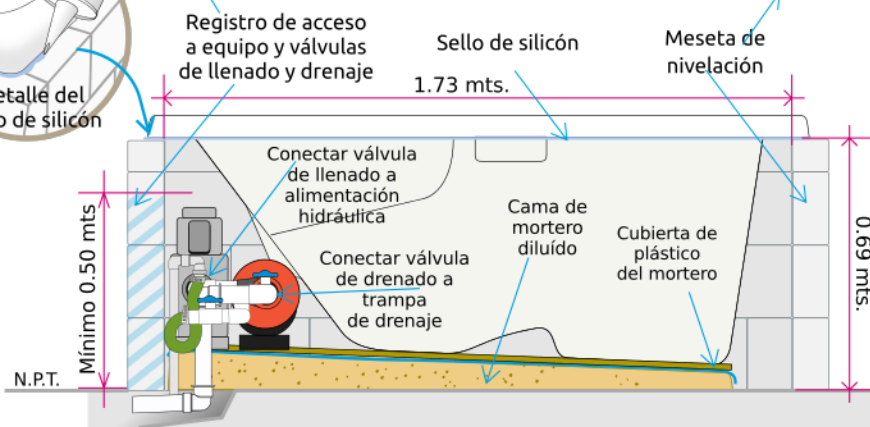
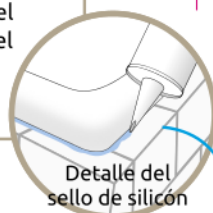
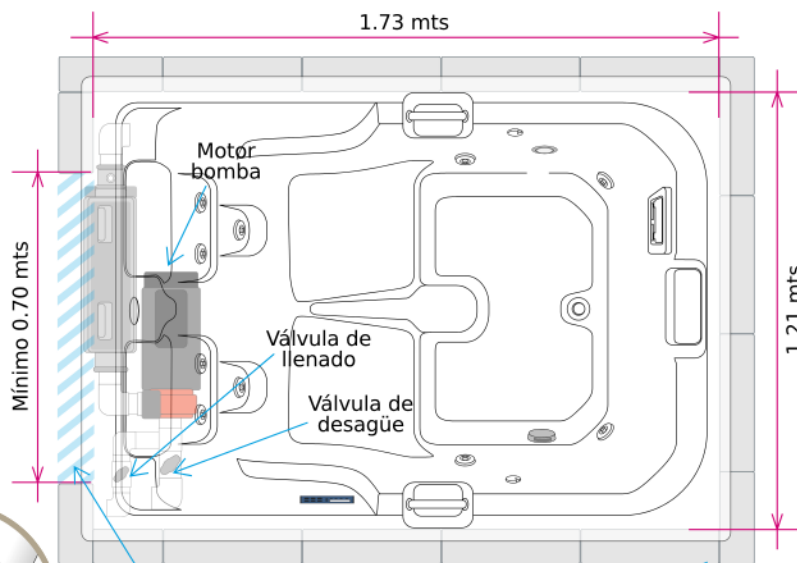

Requerimientos del circuito:

240 Volts 4 cables No. 8
2 x 40-50 Amp Pastilla de doble polo

TERMINAL CAJA DE REGISTRO ELÉCTRICO

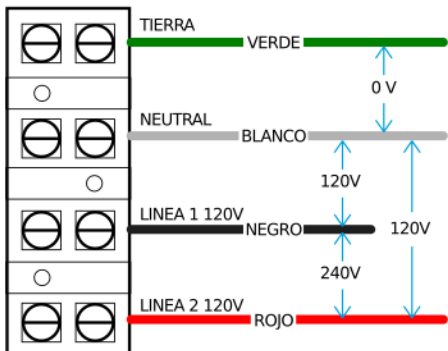

ADVERTENCIA: Checar voltaje correcto antes de conectar. conexiones eléctricas inapropiadas dañarán los componentes eléctricos e invalidarán la garantía.

Instalación con gabinete

Soporte: Piso firme de concreto, adocreto, deck de madera o similar, perfectamente nivelado, sin encharcamientos y con resistencia apropiada para soportar el peso del spa lleno y sus ocupantes (ver guía mecánica).

Nivelación: El gabinete del spa ya viene con la nivelación adecuada.

Registro: El registro ya está incluido con el gabinete.

Sellado: El gabinete ya está sellado correctamente

